

Owner's guide
Guía del usuario

NV350 series

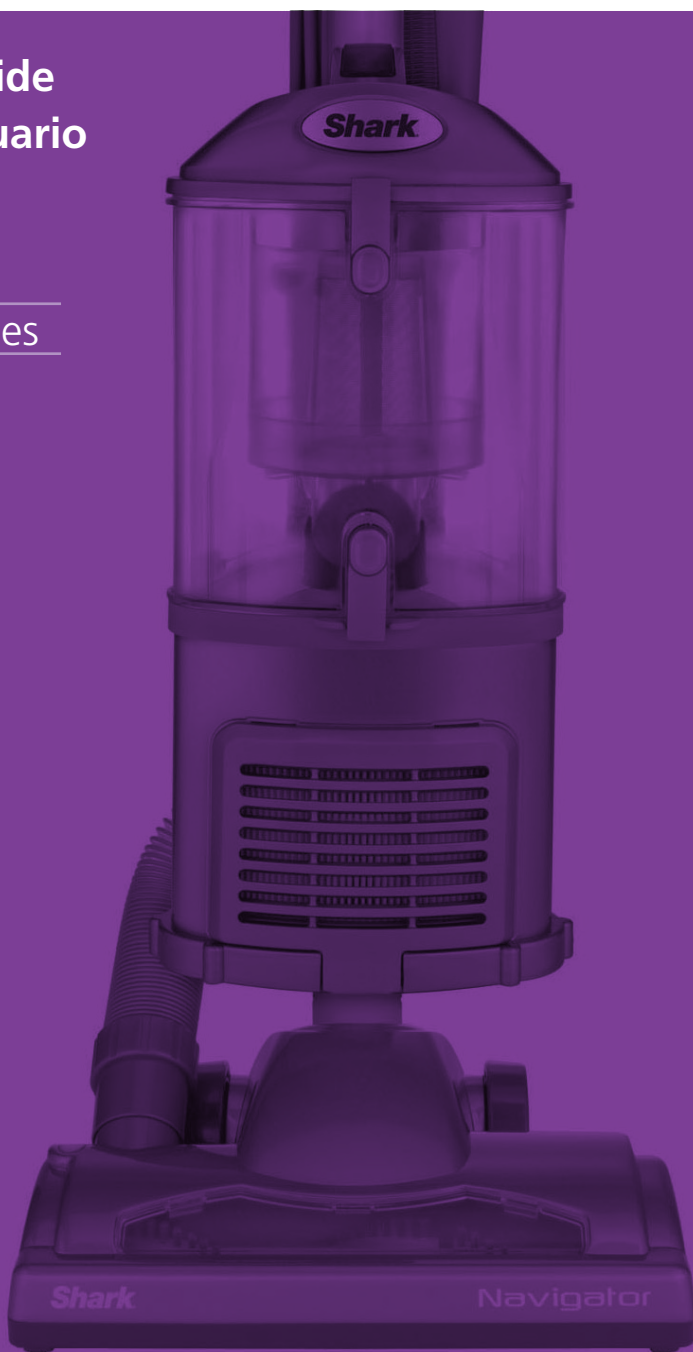

Shark[®]

www.sharkclean.com

IMPORTANT SAFETY INSTRUCTIONS

For Household Use Only

WHEN USING AN ELECTRICAL APPLIANCE, BASIC SAFETY PRECAUTIONS SHOULD ALWAYS BE OBSERVED, INCLUDING THE FOLLOWING:

READ ALL INSTRUCTIONS BEFORE USING YOUR SHARK® NAVIGATOR LIFT-AWAY.

POLARIZED PLUG:

To reduce the risk of electric shock, this appliance has a polarized plug (one blade is wider than the other). As a safety feature, this plug will fit into a polarized outlet only one way. If the plug does not fit fully into the outlet, reverse the plug. If it still does not fit, contact a qualified electrician.

DO NOT force into outlet or try to modify to fit.

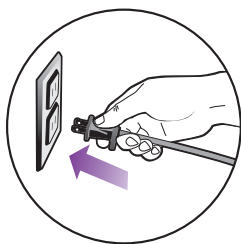

⚠ WARNING: To reduce the risk of electric shock or injury, do not use outdoors or on wet surfaces.

WARNING:

TO REDUCE THE RISK OF FIRE, ELECTRIC SHOCK OR INJURY:

GENERAL ELECTRICAL SAFETY:

1. Unplug from electrical outlet when not in use and before servicing.
2. **DO NOT** use vacuum with a damaged cord or plug. If appliance is not working as it should, has been dropped, damaged, left outdoors, or dropped into water, return it to EURO-PRO Operating LLC for examination, repair, or adjustment.
3. **DO NOT** pull or carry vacuum by the cord.
4. **DO NOT** unplug by pulling on cord; to unplug, grasp the plug, not the cord.
5. **DO NOT** handle plug or appliance with wet hands.
6. **DO NOT** run the vacuum over the power cord.
7. **DO NOT** use the cord as a handle.
8. **DO NOT** close a door on the cord.
9. **DO NOT** pull cord around sharp corners. The use of an extension cord is not recommended.
10. **DO NOT** leave appliance when plugged in.
11. Keep cord away from heated surfaces.
12. Turn off all controls before plugging or unplugging vacuum cleaner.
13. Always turn off this appliance before connecting or disconnecting motorized nozzle.
14. Store your appliance with the power cord secured around the two cord holders-as shown in the storage instructions.



HOSE ATTACHMENTS:

1. **DO NOT** use if air flow is restricted; if the air paths, the hose, or the accessories become blocked, turn the vacuum cleaner off. Remove all obstructions before you turn on the unit again.
2. Keep the end of the hose and accessory openings away from face and body.
3. Keep cleaning tools and hose suction openings away from hair, face, fingers, uncovered feet, or loose clothing.
4. Only use manufacturer's recommended attachments.

GENERAL USE:

1. Use only as described in this manual.
2. **DO NOT** put any objects into openings. **DO NOT** use with any opening blocked; keep free of dust, lint, hair, and anything that may reduce air flow.
3. Keep your work area well lit.
4. Keep the vacuum moving over the carpet surface at all times to avoid damaging the carpet fibers.
5. **DO NOT** place vacuum on unstable surfaces such as chairs or tables.
6. **DO NOT** allow young children to operate the vacuum or use as a toy. Close attention is necessary when used by or near children.
7. **DO NOT** use vacuum cleaner if it has been dropped, damaged, left outdoors, or submerged in water. Return to EURO-PRO Operating LLC for examination, repair, or adjustment.
8. **DO NOT** use without dust cup and/or filters in place.

DUST CUP/FILTERS/ACCESSORIES:

Before turning on the vacuum:

1. Make sure that all filters are thoroughly dry after routine cleaning.
2. Make sure that dust cup and all filters are in place after routine maintenance.
3. Make sure accessories are free of blockages.
4. Only use filters and accessories provided by EURO-PRO Operating LLC. [Failure to do so will void the warranty.]

GENERAL CLEANING:

1. **DO NOT** pick up large-sized objects.
2. **DO NOT** pick up hard or sharp objects such as glass, nails, screws or coins that could damage the vacuum cleaner.
3. **DO NOT** pick up smoking or burning objects such as hot coals, cigarette butts, or matches.
4. **DO NOT** pick up flammable or combustible materials such as lighter fluid, gasoline, or kerosene or use vacuum in areas where they may be present.
5. **DO NOT** pick up toxic solutions such as chlorine bleach, ammonia, or drain cleaner.
6. **DO NOT** use in an enclosed space where vapors are present from paint, paint thinner, moth-proofing substances, flammable dust or other explosive or toxic materials.
7. **DO NOT** vacuum up any liquids.
8. **DO NOT** immerse vacuum cleaner in water or other liquids.
9. **DO NOT** use outdoors or on wet surfaces; use only on dry surfaces.
10. Use extra care when cleaning on stairs.

SAVE THESE INSTRUCTIONS

This manual covers model numbers:

NV350 26

NV350A 26

NV350E 26

NV350T 26

NV350WM 26

TECHNICAL SPECIFICATIONS

Voltage: 120V., 60Hz

Watts: 1200W

Amps: 10A



Contents

Thank you for
purchasing
the Shark®
Navigator
Lift-Away.

Getting Started	6
Mode 1: Upright Vac	8
Mode 2: Detachable Canister	10
Above-Floor Cleaning	11
With Floor Nozzles	11
Storing	12
Maintenance	12
Emptying the Dust Cup	13
Cleaning the Pre-Motor Filters	13
Cleaning the Post-Motor Filters	14
Cleaning the Post-Motor HEPA Filter	14
Cleaning the Turbo Brush	14
Cleaning the Motorized Floor Brush	15
Checking for Blockages	15
Ordering Parts	16
Troubleshooting Guide	17
Warranty	34

Getting Started

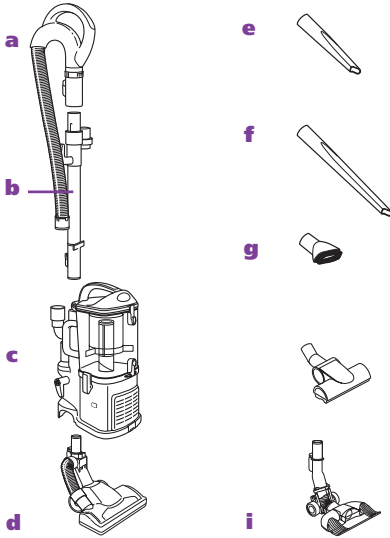

FIRST THING'S FIRST, YOU NEED TO KNOW WHAT'S IN THE BOX YOU JUST OPENED:

- a** Handle with Stretch Hose
- b** Extension Wand
- c** Detachable Canister
- d** Motorized Floor Brush Nozzle
- e** Crevice Tool
- f** 24" Crevice Tool (NV350A, NV350E & NV350T only)
- g** Dusting Brush
- h** Turbo Brush (may differ from what is shown)
- i** Bare Floor Nozzle (NV350, NV350A & NV350E only)

*Note:

Model NV350A comes with a Storage Bag (not shown).

Optional tools are available for sale for any NV350 model. To order additional parts or accessories go to www.sharkclean.com or call 1-800-798-7398.

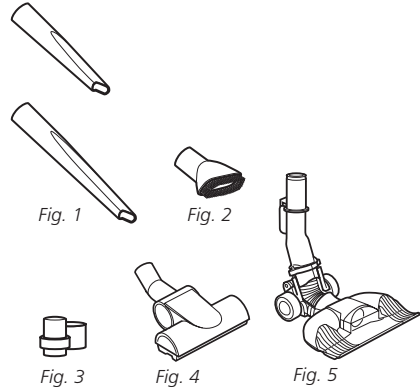

ACCESSORIES:

CREVICE TOOL

Reach deep into narrow spaces and clean between cushions, under radiators and baseboards and in hard to reach crevices and corners. (Fig. 1)

DUSTING BRUSH

Dust shelves, lamp shades, window blinds, books, furniture and other upholstered household items. (Fig. 2)

ACCESSORY HOLDER

Designed to hold the crevice tool and dusting brush. For quick access to tools when vacuuming and cleaning around the house. (Fig. 3)

TURBO BRUSH

This unique tool was engineered for fast and easy removal of pet hair and ground in dirt from carpeted stairs and upholstery. (Fig. 4)

BARE FLOOR NOZZLE

Ideal for bare floor cleaning and large and small particle pick up. Low profile for easy access to any area. (Fig. 5)

Your new Shark® Navigator Lift-Away vacuum cleaner can easily be configured into different cleaning modes to meet all your cleaning needs: upright vacuum and detachable canister - both with constant suction power.

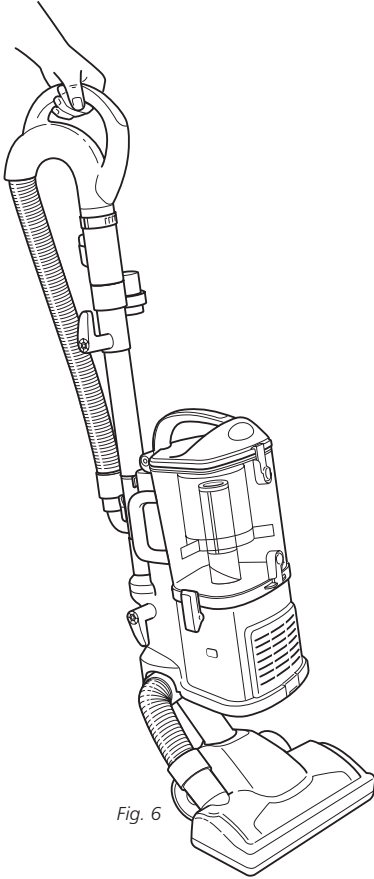

Fig. 6

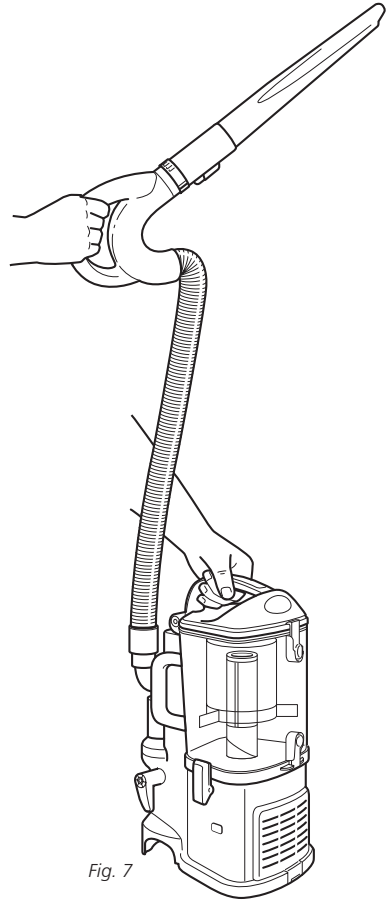

Fig. 7

MODES:

1 UPRIGHT VAC

Upright vacuuming - floors and carpets. **(Fig. 6)**

2 DETACHABLE CANISTER

Take the detachable canister with you around the house to clean all kinds of hard to reach places. **(Fig. 7)**

Mode 1: Upright Vac

▲ To reduce the risk of electric shock, unplug the unit before assembling, adding or removing attachments or converting modes.

▲ **WARNING:** The On/Off switch is on the top of the detachable canister. Always ensure the power is OFF ("O" position) before plugging and unplugging.

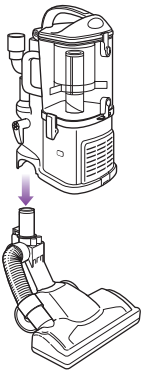

Fig. 8

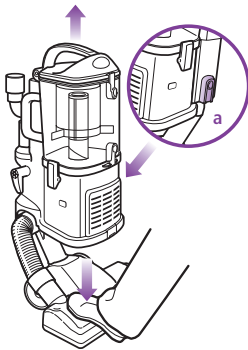

Fig. 9

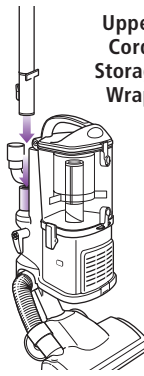

Fig. 10

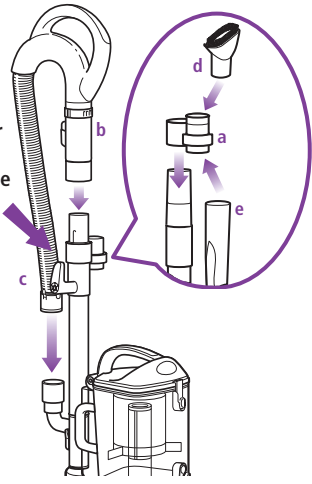

Fig. 11

TO ASSEMBLE:

- 1 Place the floor nozzle on a level surface.
- 2 Align the tube of the floor nozzle with the tube on the detachable canister and lower until you hear the two pieces click into place. (Fig. 8)

When attaching the motorized floor brush, ensure that the latching mechanism is fully locked in place to ensure electrical connection has been made.

NOTE: To change floor nozzles (models NV350, NV350A & NV350E only) press the red release button (a) on the side of the detachable canister, gently hold the nozzle to the floor with your foot and pull the detachable canister up. (Fig. 9)

- 3 Attach the end of the extension wand to the tube on the back of the detachable canister until it clicks into place. (Fig. 10)

- 4 Slide the accessory holder (a) positioned opposite the upper cord wrap, over the extension wand. Align the tab with the groove and push down. (Fig. 10)
- 5 Push the handle (b) onto the top of the extension wand until you hear it click into place. (Fig. 11)
- 6 Insert the end of the stretch hose (c) into the connector on the back of the detachable canister. (Fig. 11)
- 7 Store the dusting brush (d) and the crevice tool (e) on the mounts of the accessory holder. (Fig. 11)

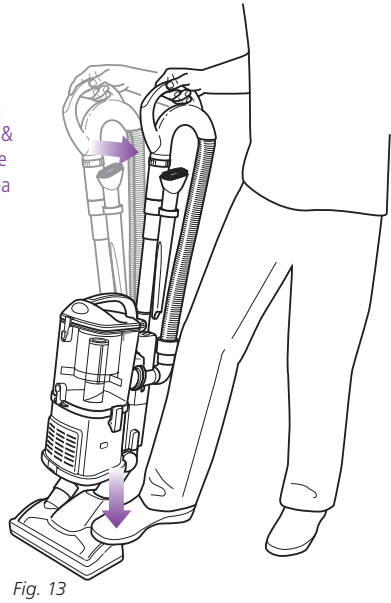
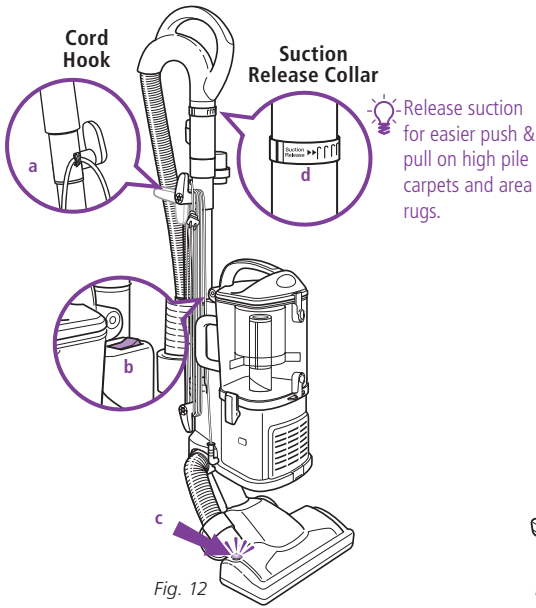

TO USE:

- 1 Rotate the cord release to quickly release the power cord.
- 2 Secure the power cord in the cord hook (a). (Fig. 12)

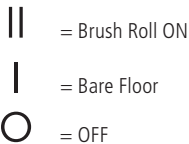

- 3 Press the On/Off switch (b) to the "I" position to vacuum bare floors (straight suction only) or to the "||" position to engage the motorized floor brush (for vacuuming carpets and rugs). (Fig. 12)

! IMPORTANT: The motorized brush indicator light (c) will illuminate green when motorized floor brush is on, or red if there is a blockage or a jam. (Fig. 12) This feature is designed to protect your Lifetime Belt that powers your motorized floor brush. See Checking for Blockages on page 15.

- 4 Gently press the floor nozzle down with your foot while you grasp the handle and tilt it back towards you. (Fig. 13)

NOTE: The rotating brush on the motorized floor brush will not spin unless the nozzle is flat against the floor and the handle is tilted back.

- 5 Due to the huge suction power of this vacuum, it may become necessary at times to adjust the suction release (d) on the handle. (Fig. 12) If the vacuum seems difficult to push or pull or if it is lifting up area rugs, adjust the suction release by rotating the collar 90° counterclockwise to open the valve. Rotate the collar clockwise to close the valve when you need high suction and for vacuuming floors.
- 6 Empty dust cup after vacuuming and periodically during use when it appears full. (See "Maintenance" section for instructions.)
- 7 When you are finished vacuuming, turn the vacuum off.

Mode 2: Detachable Canister

 You can carry your vacuum cleaner in both modes by the carry handle located on top of the dust cup.

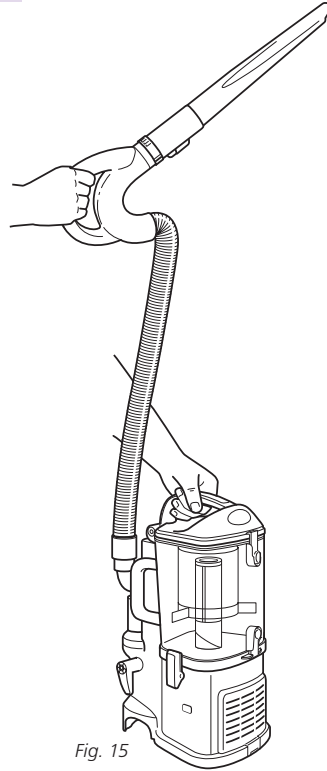
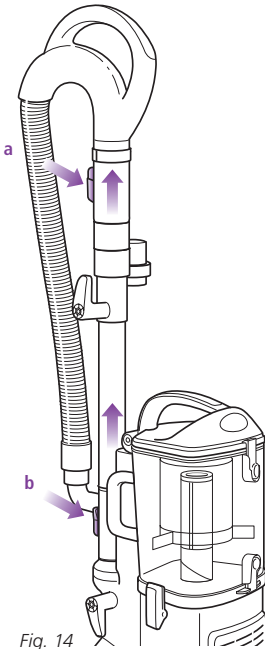

LIFT AWAY DETACHABLE CANISTER FOR PORTABLE CLEANING

- 1 Separate the detachable canister from the floor nozzle. (See page 8, Fig. 8)
- 2 Press the handle release button **(a)** and pull the handle up or press the extension wand release button **(b)** and pull the extension wand up. **(Fig. 14)**

- 3 Attach desired accessory onto the end of either the extension wand or the handle.
- 4 Press the On/Off switch to the "I" position to turn the vacuum on for above-floor cleaning and hold the handle in one hand while you carry the detachable canister around the house with the other hand. **(Fig. 15)**

Above-Floor Cleaning

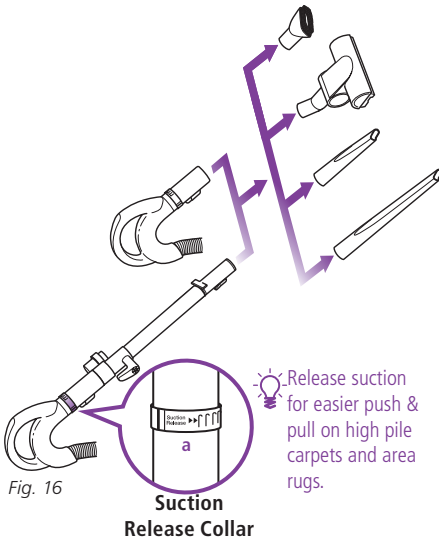

Fig. 16

Suction Release Collar

CLEAN ABOVE THE FLOOR IN UPRIGHT VAC OR DETACHABLE CANISTER MODE

- 1 Press the handle release button and pull the handle up or press the extension wand release button and pull the extension wand up.
- 2 Attach desired accessory onto the end of either the extension wand or the handle. (Fig. 16)
- 3 **Your vacuum has tremendous suction power. Adjust the amount of suction with the suction release on the handle. Open the valve (a) by rotating the collar 90° counterclockwise for low suction when doing light jobs such as drapes or fine surfaces. Close the valve (a) by rotating the collar clockwise 90° for high suction and when using the hand held turbo brush. (Fig. 16)**
- 4 Press the On/Off switch to the "I" position to turn the vacuum on for above-floor cleaning.

⚠ IMPORTANT: Ensure vacuum is in upright position. Do not use position "II" when cleaning above the floor in the upright vac mode as this will engage the motorized floor brush. The rotating brush may damage your floor if run for a prolonged period of time in one area.

With Floor Nozzles

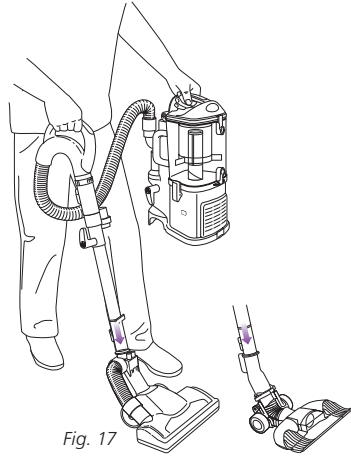

Fig. 17

CLEAN THE FLOOR IN DETACHABLE CANISTER MODE

- 1 Press the extension wand release button and pull the extension wand up.
- 2 Attach either floor nozzle onto the end of the extension wand. (Fig. 17)
- 3 Press the On/Off switch to the "I" position to turn the suction motor on.

NOTE: The rotating brush will not rotate in Detachable Canister mode.

NOTE: Model NV350WM & NV350T do not include the bare floor nozzle. To purchase, please call 1-800-798-7398 or visit our website www.sharkclean.com.

Storing

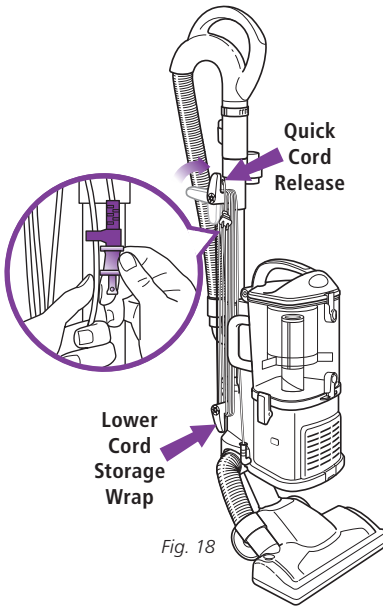

STORE YOUR VACUUM SAFELY

- 1 Convert your vacuum back to upright vac mode.
- 2 Rotate the upper quick cord release to its upright position and coil the power cord loosely around the two clips. Clip the plug onto the cord to secure. (Fig. 18)
- 3 Store the dusting brush and the crevice tool on the mounts on the accessory holder.
- 4 Store your vacuum cleaner safely in a cool dry area where it will not be a hazard, will not get damaged and will not cause damage to anyone or anything.

NOTE: Empty dust cup after cleaning and prior to storing. (See "Maintenance" section for instructions.)

Maintenance

- ⚠ To reduce the risk of electric shock, unplug the unit before performing any cleaning, maintenance, or troubleshooting checks.
- ⚠ Reassemble all parts securely before operating vacuum.
- ⚠ **DO NOT** operate the vacuum without the pre-motor filters and dust cup in place.
- ⚠ **DO NOT** operate the vacuum with WET filters.
- ⚠ **IMPORTANT:** Make sure all filters are completely dry before inserting back into vacuum.
- ⚠ **WARNING:** Never insert sharp objects into any opening to clear an obstruction.
- ⚠ **IMPORTANT:** Damages caused while clearing or attempting to clear blockages are not covered under your product's limited warranty.

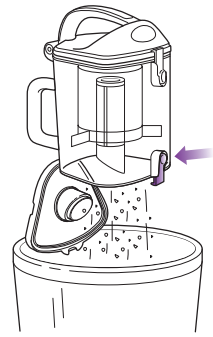
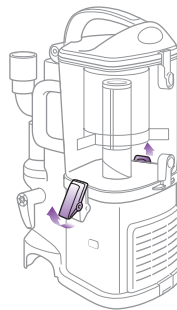

COMPONENT	MAINTENANCE SCHEDULE
1 Dust Cup	Empty each time you vacuum.
2 Pre-Motor Foam Filter	Rinse and air dry every 3 months under normal use.
3 Pre-Motor Felt Filter	Rinse and air dry every 3 months under normal use.
4 Post-Motor Foam Filter	Rinse and air dry every 12 months under normal use.
5 Post-Motor Felt Filter	Rinse and air dry every 12 months under normal use.
6 Post-Motor HEPA Filter (Model NV350E only)	Clean once every 2 years or as needed.

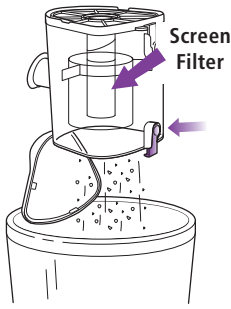

Fig. 21

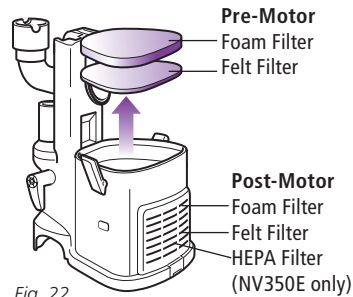

Fig. 22

EMPTYING THE DUST CUP

The dust cup needs to be emptied each time you vacuum and periodically during cleaning, when the dust cup appears full.

- Undo the latches on the sides of the dust cup by lifting them up and outwards to remove the dust cup from the motor base. (Fig. 19)
- Hold the dust cup over a trash receptacle and press the bottom door release button. (Fig. 20) Tap gently to empty contents. Press the door shut again until it clicks.
- If needed, turn the dust cup upside down over the trash receptacle and press the top door release button. (Fig. 21) Tap gently to remove contents. Use a dry cloth or paper towel to remove debris stuck to the screen filter inside the dust cup. Press the door shut again until it clicks.
- Replace the dust cup on top of the motor base. Hook the two latches onto the tabs on the sides of the dust cup and push down to lock.

CLEANING THE PRE-MOTOR FILTERS

- Remove the dust cup.
- Pull the 2 filters out from the top of the motor base. (Fig. 22)
- Rinse the filters thoroughly in lukewarm water until the water runs clear.

⚠ DO NOT put the filter in the washing machine or dishwasher.

NOTE: The material in the filter will discolor over time. This is NORMAL and will not affect the performance of the filter.

- Squeeze out excess water and let air-dry for at least 24 hours before replacing. Do not use a hair dryer or other heating methods to dry.
- Place the felt filter in first, then the foam filter.
- Replace the dust cup.

Maintenance - cont'd

⚠ DO NOT put the filters in the washing machine or dishwasher.

NOTE: The material in the filter will discolor over time. This is **NORMAL** and will not affect the performance of the filter.



Fig. 23

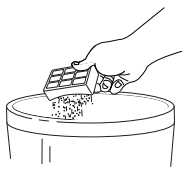

Fig. 25

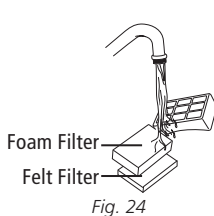

Fig. 24

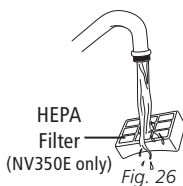

Fig. 26

CLEANING THE POST-MOTOR HEPA FILTER (Model NV350E only)

- 1 Remove the filter cover. (Fig. 23)
- 2 Take out the HEPA filter by pulling it straight out.
- 3 Turn the filter over so that the dirty side is on the bottom and vigorously tap it clean against a garbage can to remove any dust. (Fig. 25)
- 4 Wash the filter under the tap using lukewarm water with the dirty side face down until the water runs clear. (Fig. 26)
- 5 Allow the filter to air dry for 24 hours. Do not use a hair dryer or other heating methods to dry.
- 6 Once the HEPA filter is dry, replace it back into the vacuum.
- 7 Replace the cover by inserting the two tabs into the holes at the top and then swinging the cover down until it clicks into place.

CLEANING THE POST-MOTOR FILTERS

- 1 Remove the filter cover from the front of the vacuum by pulling up on the tab and pulling the cover away from the vacuum. (Fig. 23)
- 2 Take out the post-motor filter frame and remove the filters.
- 3 Rinse the filters and frame thoroughly in lukewarm water until the water runs clear. (Fig. 24)
- 4 Squeeze out excess water from the filters and let all parts air-dry for at least 24 hours before replacing. Do not use a hair dryer or other heating methods to dry.
- 5 Place the filters back into the filter frame, felt filter first and then the foam filter. Slide the frame back into the compartment in the front of the vacuum.
- 6 Replace the cover by inserting the two tabs into the holes at the top and then swinging the cover down until it clicks into place.

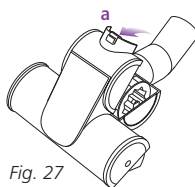

Fig. 27

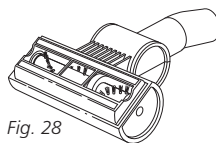

Fig. 28

CLEANING THE TURBO BRUSH (models NV350, NV350A, NV350E & NV350T)

- 1 Slide the locking latch (a) forward and gently tilt turbo brush housing upward to open. (Fig. 27)
IMPORTANT: DO NOT force; it will not open all the way.
- 2 Carefully remove any blockage or debris.
- 3 Turn the turbo brush over to inspect the rotating brush and cut away any build-up of hair or string wrapped around the rotating bristle brush with scissors. (Fig. 28)
- 4 Push the housing back down and slide the locking latch backward to lock.

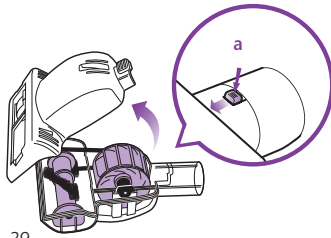

Fig. 29

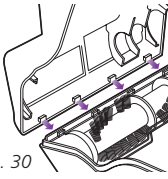

Fig. 30

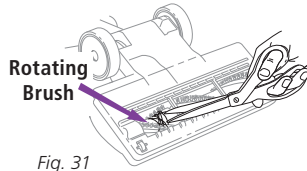



Fig. 31



 Make sure you are working in a well lit area and use a flashlight to help search for blockages.

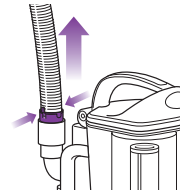

Fig. 32

CLEANING THE TURBO BRUSH (model NV350WM)

- 1 Slide the locking latch (a) forward and tilt the bottom cover upward to remove. (Fig. 29)
- 2 Carefully remove any blockage or debris and cut away any build-up of hair or string wrapped around the rotating bristle brush with scissors.
- 3 To reassemble, insert the tabs on the front edge of the bottom cover into the matching holes in the top half and tilt it back down until it clicks into place. (Fig. 30)

CLEANING THE MOTORIZED FLOOR BRUSH

When your motorized floor brush needs cleaning or locks onto an object, it automatically shuts down to prevent damage to your lifetime belt. The indicator light will illuminate red warning you to turn off the vacuum and clear blockage immediately. The light will reset itself once blockage has been cleared and power has been cycled on/off or vacuum has been locked in the upright position.

- 1 Detach the motorized floor brush from the detachable canister.
- 2 Inspect the opening underneath and the rotating brush. If a build-up of debris is present, remove it. Carefully cut anything wound around the rotating brush with scissors. Avoid damaging or cutting the bristles. (Fig. 31)

CHECKING FOR BLOCKAGES

Blockages may cause your vacuum to overheat and shut down. To prevent this from happening, check potential blockage areas after heavy use or if you detect a loss of suction or poor cleaning performance.

1 Dust Cup

Dust cup may be full. Empty dust cup.

2 Pre-Motor & Post-Motor Filters

Pre-motor filters require washing every 3 months for optimum performance. The post-motor filters need to be washed every 12 months.

Ensure that all the filters are clean.

3 Accessories

- Check intake openings:
 - Extension Wand
 - Dusting Brush
 - Crevice Tool
 - Turbo Brush
 - 24" Crevice Tool

4 Hose and Connections to Vacuum

- Detach the stretch hose from the back of the detachable canister by squeezing the tabs together and pulling up. (Fig. 32) Straighten out the hose and look inside for blockages.

Maintenance - cont'd

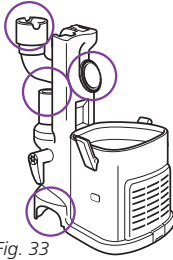

Fig. 33

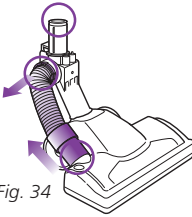

Fig. 34

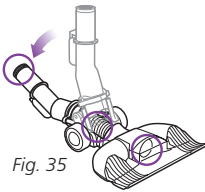

Fig. 35

- Remove the dust cup and extension wand and separate the detachable canister from the motorized floor brush. Look in all 4 openings for any blockages. (Fig. 33)

Motorized Floor Brush

- Detach the hose on the motorized floor brush at the top by squeezing the tabs together and pulling out, and at the bottom by pulling out the connector. Inspect inside the 3 holes. (Fig. 34)

Bare Floor Nozzle

(models NV350, NV350A & NV350E only)

- Straighten out the neck and look inside the tube at the top of the nozzle. Check for blockages where the hose bends and in the intake opening. (Fig. 35)

Ordering Parts

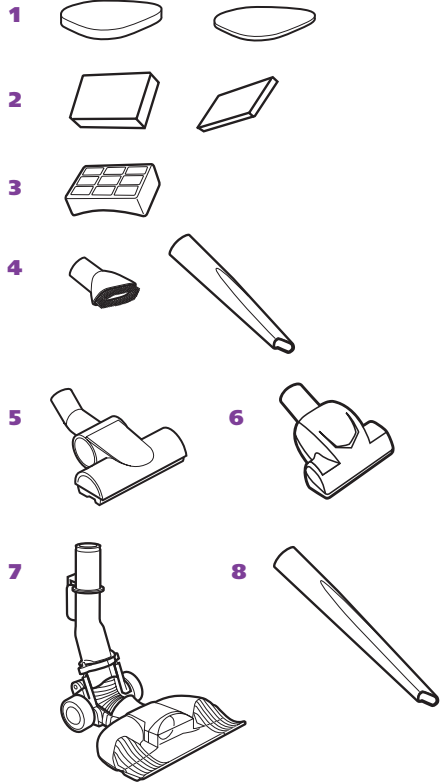

PART	PART NO.
1 Pre-Motor Filter Set	XFF350
2 Post-Motor Filter Set	XPF350
3 HEPA Filter (NV350E)	XHF350
4 Dusting Brush & Crevice Tool	112FFJ
5 Turbo Brush (NV350, NV350A, NV350E & NV350T)	1117FC
6 Turbo Brush (NV350WM)	119FFJ
7 Bare Floor Nozzle	118FFJ
8 24" Crevice Tool	1124-FC

Troubleshooting Guide

English

PROBLEM	POSSIBLE REASONS & SOLUTIONS
<p>Vacuum is not picking up dirt.</p>	<p>Check filters to see if they need cleaning. Follow instructions for rinsing and drying the filters before re-inserting back into the vacuum. (See "Maintenance" sections for instructions.)</p> <p>Dust cup may be full; empty dust cup.</p> <p>Check hose and hose connections for blockages; clear blockages if required.</p> <p>If dust cup is empty, and attachment inlets are clear, check for other blockages. (See "Checking for Blockages" for instructions.)</p>
<p>Vacuum lifts scatter rugs (lightweight, movable rugs).</p>	<p>Suction is powerful. Take care when vacuuming scatter-type rugs or rugs with delicately sewn edges. Open the suction release on the handle to decrease suction power.</p>
<p>Airflow is restricted. No suction or light suction.</p>	<p>Check filters to see if they need cleaning. Follow instructions for rinsing and drying the filters before re-inserting back into the vacuum. (See "Maintenance" sections for instructions.)</p> <p>Dust cup may be full; empty dust cup.</p> <p>Check hose, hose connections, nozzles and accessories for blockages; clear blockages if required.</p> <p>Close the suction release on the handle to increase suction power.</p> <p>If dust cup is empty, and attachment inlets are clear, check for other blockages. (See "Checking for Blockages" for instructions.)</p>
<p>Motorized floor brush has become jammed or has shut off.</p>	<p>Immediately turn off and unplug vacuum, disconnect the nozzle and remove blockage before reconnecting and turning vacuum back on. (See "Checking for Blockages" for instructions.)</p>
<p>Vacuum turns off on its own.</p>	<p>This vacuum cleaner is equipped with a motor protective thermostat. If for some reason your vacuum overheats, the thermostat will automatically turn the unit off. Should this occur, perform the following steps to restart the motor thermostat:</p> <ol style="list-style-type: none"> 1. Move the On/Off switch to the "O" (Off) position. 2. Unplug the vacuum. 3. Empty the dust cup and clean filters. (See "Maintenance" sections for instructions.) 4. Check for blockages in hose, accessories and inlet openings. (See "Checking for Blockages" for instructions.) 5. Allow the unit to cool for a minimum of 45 minutes. 6. Plug in the vacuum. 7. Turn the On/Off switch to the "I" (On) position to restart the vacuum. <p>Note: If vacuum still does not start, contact Customer Service at: 1-800-798-7398.</p>

To purchase replacement parts, please visit our website: www.sharkclean.com or contact customer service: 1-800-798-7398.

INSTRUCCIONES IMPORTANTES DE SEGURIDAD

Para uso doméstico solamente

AL USAR APARATOS ELÉCTRICOS, SIEMPRE DEBE SEGUIR PRECAUCIONES BÁSICAS DE SEGURIDAD, INCLUYENDO LAS SIGUIENTES:

LEA TODAS LAS INSTRUCCIONES ANTES DE USAR SU NAVIGATOR LIFT-AWAY DE SHARK®.

ENCHUFE POLARIZADO:

Para reducir el riesgo de una descarga eléctrica, este artefacto posee un enchufe polarizado (una pata es más ancha que la otra). Como medida de seguridad, este cable entrará únicamente en un tomacorriente polarizado. De no ser así, inviértalo. Si aún no entra, llame a un electricista calificado. **NO lo fuerce dentro del tomacorriente ni trate de modificarlo para que calce.**

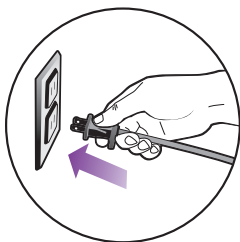

⚠ ADVERTENCIA: Para reducir el riesgo de descargas eléctricas o heridas, no la utilice al exterior o sobre superficies mojadas.

ADVERTENCIA: PARA REDUCIR EL RIESGO DE INCENDIO, DESCARGA ELÉCTRICA O DAÑOS PERSONALES:

SEGURIDAD ELÉCTRICA GENERAL:

1. Desenchúfela del tomacorriente cuando no la utilice y antes de limpiarla.
2. **NO** use la aspiradora si el cable o el enchufe están dañados. Si el artefacto no funciona como debe, ha sufrido caídas, daños, se ha dejado en el exterior o caído en el agua, retórnelo a EURO-PRO Operating LLC para que sea examinado, reparado o ajustado.
3. **NO** jale o transporte la aspiradora por el cable.
4. **NO** la desenchufe tirando del cable; para desenchufarla, sostenga el enchufe, no el cable.
5. **NO** toque el enchufe o el artefacto con las manos húmedas.
6. **NO** pase la aspiradora sobre el cable de alimentación.
7. **NO** use el cable como una manija.
8. **NO** apriete el cable al cerrar una puerta.
9. **NO** jale del cable alrededor de bordes afilados. No se recomienda el uso de un cable de extensión.
10. **NO** deje el artefacto desatendido cuando esté enchufado.
11. Mantenga el cable alejado de superficies calientes.
12. Apague todos los controles antes de enchufar o desenchufar la aspiradora.
13. Apague siempre este artefacto antes de conectar o desconectar el cabezal motorizado.
14. Guarde su artefacto con el cable de alimentación enrollado en los dos soportes como se muestra en las instrucciones de almacenamiento.

ACCESORIOS PARA LA MANGUERA:

1. **NO** los use si el flujo de aire está restringido; si las aberturas de circulación de aire, la manguera o los accesorios se tapan, apague la aspiradora. Saque todas las obstrucciones antes de volver a encender la unidad.
2. Mantenga el extremo de la manguera y las aberturas de los accesorios alejados de la cara y del cuerpo.
3. Mantenga las herramientas de limpieza y las aberturas de succión de la manguera alejados del cabello, la cara, los dedos, los pies o ropa suelta.
4. Use únicamente los accesorios recomendados por el fabricante.

USO GENERAL:

1. Utilícela solamente como se indica en este manual.
2. **NO** introduzca ningún objeto en las ranuras. **NO** la use con ninguna abertura tapada; manténgalas libres de polvo, pelusa, pelos y cualquier otra cosa que pudiera reducir el flujo de aire.
3. Mantenga el área de trabajo bien iluminada.
4. Mantenga la aspiradora en movimiento sobre la superficie de la alfombra todo el tiempo para evitar dañar las fibras de la alfombra.
5. **NO** coloque la aspiradora sobre superficies inestables como sillas o mesas.
6. **NO** permita que los niños pequeños usen la aspiradora o que se utilice como un juguete. Debe tener mucho cuidado al ser utilizada por o cerca de niños.
7. **NO** utilice la aspiradora si se ha caído, dañado, dejado en el exterior o sumergido en agua. Retórnala a EURO-PRO Operating LLC para que sea examinada, reparada o ajustada.
8. **NO** la utilice sin el recipiente de la tierra y/o los filtros instalados en su lugar.

RECIPIENTE PARA LA TIERRA/FILTROS/ACCESORIOS:

Antes de encender la aspiradora:

1. Verifique que todos los filtros estén completamente secos luego de limpiarlos.
2. Verifique que el recipiente para la tierra y todos los filtros estén en su lugar luego de realizar el mantenimiento de rutina.
3. Verifique que los accesorios no estén tapados.
4. Use únicamente filtros y accesorios proporcionados por EURO-PRO Operating LLC. [El no hacerlo invalidará la garantía.]

LIMPIEZA GENERAL:

1. **NO** aspire objetos muy grandes.
2. **NO** aspire objetos duros o filosos como vidrios, clavos, tornillos, monedas, los que podrían dañar la aspiradora.
3. **NO** aspire objetos con fuego o humeantes tales como carbón caliente, colillas de cigarrillos o fósforos.
4. **NO** aspire materiales inflamables o combustibles como líquido para encendedor o kerosene, ni use la aspiradora en áreas en las cuales puedan estar presentes.
5. **NO** la use para aspirar soluciones tóxicas tales como lavandina, amoníaco o destapa cañerías.
6. **NO** la use en lugares cerrados y con vapores de pintura, diluyente de pintura, substancias antipolilla, polvo inflamable u otros materiales explosivos o tóxicos.
7. **NO** aspire ningún líquido.
8. **NO** sumerja la aspiradora en agua o ningún otro líquido.
9. **NO** la use en el exterior o en superficies mojadas; úsela únicamente en superficies secas.
10. Tenga especial cuidado al limpiar escaleras.

CONSERVE ESTAS INSTRUCCIONES

Este manual cubre el modelos:

NV350 26

NV350A 26

NV350E 26

NV350T 26

NV350WM 26

ESPECIFICACIONES TÉCNICAS

Voltage: 120V., 60Hz

Vatio: 1200W

Amperio: 10A



Contenido

Gracias
por haber
comprado
la Shark®
Navigator
Lift-Away.

Procedimientos iniciales	22
Modo 1: Aspiradora vertical	24
Modo 2: Aspiradora compacta	26
Limpieza por encima del piso	27
Con boquillas para el piso	27
Almacenamiento	28
Mantenimiento	28
Vaciado del recipiente de la tierra	29
Limpieza de los filtros del motor	29
Limpieza de los filtros del salida	30
Limpieza del filtro hepa de salida	30
Limpieza del cepillo giratorio	30
Limpieza del cepillo eléctrico	31
Verificación de obstrucciones	31
Ordenando partes	32
Guía de diagnóstico de problemas	33
Garantía	35

Procedimientos iniciales

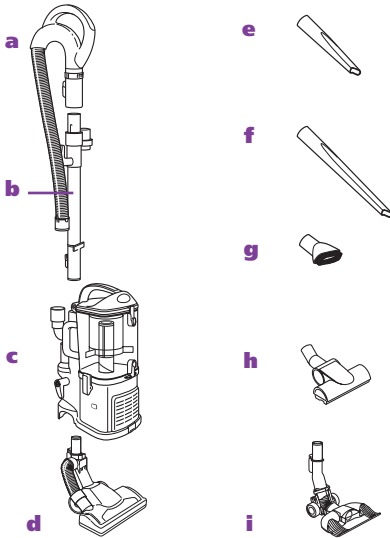

PRIMERO LO PRIMERO, USTED NECESITA SABER QUÉ CONTIENE LA CAJA QUE ACABA DE ABRIR:

- a** Mango con manguera extensible
- b** Tubo de extensión
- c** Aspiradora compacta
- d** Pico del cepillo eléctrico para pisos
- e** Accesorio esquinero
- f** Accesorio esquinero 24" (NV350A, NV350E & NV350T únicamente)
- g** Cepillo limpiador
- h** Cepillo giratorio (puede ser distinto al que se muestra)
- i** Boquilla para piso liso (NV350, NV350A & NV350E únicamente)

*Nota:

El modelo NV350A viene con una funda de almacenamiento. (no se muestra).

Se pueden comprar accesorios opcionales para cualquier modelo NV350. Para ordenar partes adicionales o accesorios visite www.sharkclean.com o llame al 1-800-798-7395.

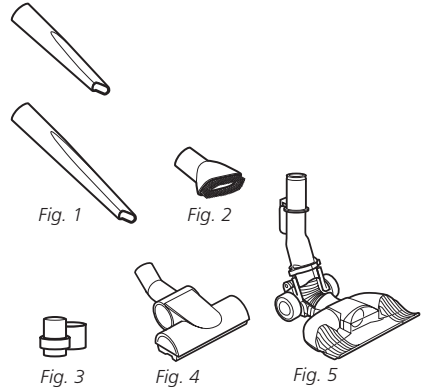

ACCESORIOS:

ACCESORIO ESQUINERO

Llegue bien a los lugares angostos y limpie entre almohadones, debajo de radiadores y zócalos y en ranuras y esquinas de difícil acceso. (Fig. 1)

CEPILLO LIMPIADOR

Limpie estantes, pantallas de lámparas, cortinas de ventanas, libros, muebles y otros artículos tapizados de la casa. (Fig. 2)

SOPORTE PARA ACCESORIOS

Diseñado para sostener el accesorio esquinero y el cepillo limpiador. Para un rápido acceso a los accesorios cuando pase la aspiradora y limpie por toda la casa. (Fig. 3)

CEPILLO GIRATORIO

Este accesorio único fue diseñado para limpiar rápida y fácilmente el pelo de las mascotas y la tierra pegada de las escaleras alfombradas y los tapizados. (Fig. 4)

BOQUILLA PARA PISO LISO

Ideal para la limpieza de superficies sin alfombras, recogiendo partículas grandes y pequeñas. Perfil bajo para acceso fácil a cualquier área. (Fig. 5)

Su nueva aspiradora Shark® Navigator Lift-Away se puede configurar fácilmente para modos distintos de limpieza, para cubrir todas sus necesidades: Aspiradora vertical y aspiradora compacta – ambas con potencia constante de succión.

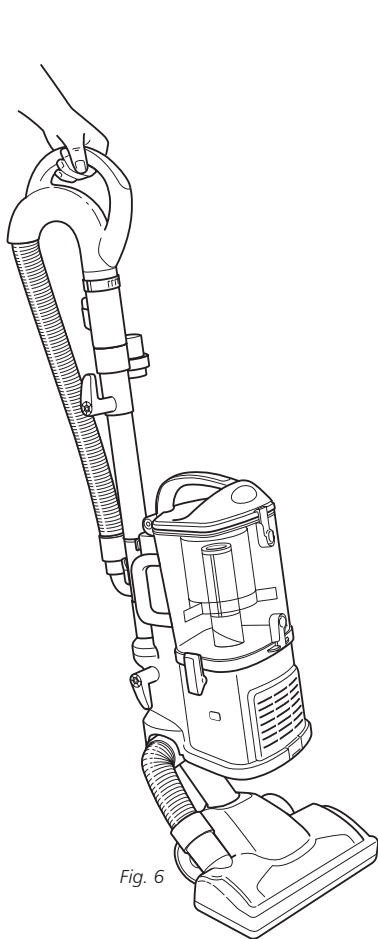

Fig. 6

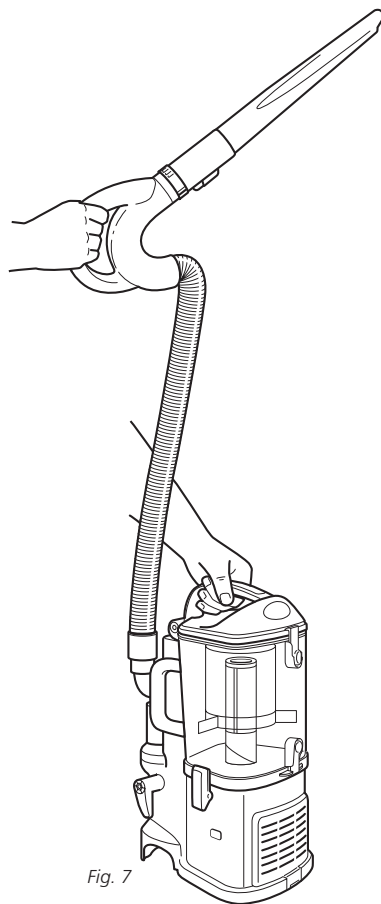

Fig. 7

MODOS:

1 ASPIRADORA VERTICAL

Aspiración vertical de pisos y alfombras. **(Fig. 6)**

2 ASPIRADORA COMPACTA

Llévela con usted por toda la casa para limpiar todos los lugares de difícil acceso. **(Fig. 7)**

Modo 1: Aspiradora vertical

⚠ Para reducir el riesgo de una descarga eléctrica, desenchufe la unidad antes de ensamblarla, agregar o sacar accesorios o cambiarla de modo.

⚠ **ADVERTENCIA:** La llave de encendido está en la parte de arriba de la aspiradora compacta. Siempre verifique que la llave esté en la posición de apagado (posición "0") antes de enchufarla y desenchufarla.

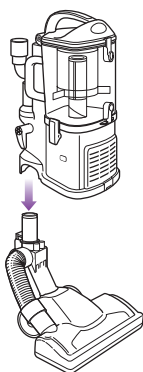

Fig. 8

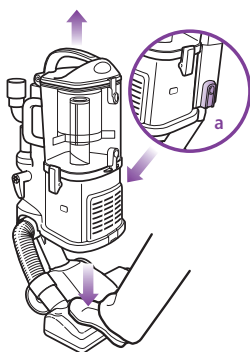

Fig. 9

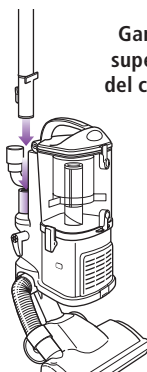

Fig. 10

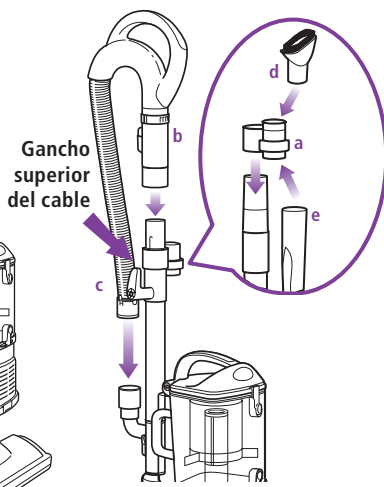

Fig. 11

ARMADO:

- 1 Coloque el cepillo para piso sobre una superficie nivelada.
- 2 Alinee el tubo del cepillo para piso con el tubo de la aspiradora compacta y baje la unidad hasta que las dos piezas se traben en su lugar. (Fig. 8)

Al colocar el cepillo eléctrico para piso, verifique que el mecanismo de traba esté completamente enganchado en su lugar para asegurar que se establezca la conexión eléctrica.

NOTA: Para cambiar las boquillas para piso (modelos NV350, NV350A & NV350E únicamente), presione el botón rojo de liberación (a) en el costado de la aspiradora compacta, sostenga suavemente la boquilla contra el piso con su pie y tire de la aspiradora compacta hacia arriba.

(Fig. 9)

- 3 Acople el extremo del tubo de extensión al tubo de la parte de atrás de la aspiradora compacta hasta que se traben en su lugar. (Fig. 10)
- 4 Deslice el soporte de los accesorios (a) del lado opuesto al gancho superior del cable, sobre el tubo de extensión. Alinee el pestillo con la ranura y empuje hacia abajo. (Fig. 11)
- 5 Empuje el mango (b) sobre la parte de arriba del tubo de extensión hasta que se traben en su lugar. (Fig. 11)
- 6 Inserte el extremo de la manguera extensible (c) en el conector de la parte de atrás de la aspiradora compacta. (Fig. 11)
- 7 Guarde el cepillo limpiador (d) y el accesorio esquinero (e) en el soporte para accesorios. (Fig. 11)

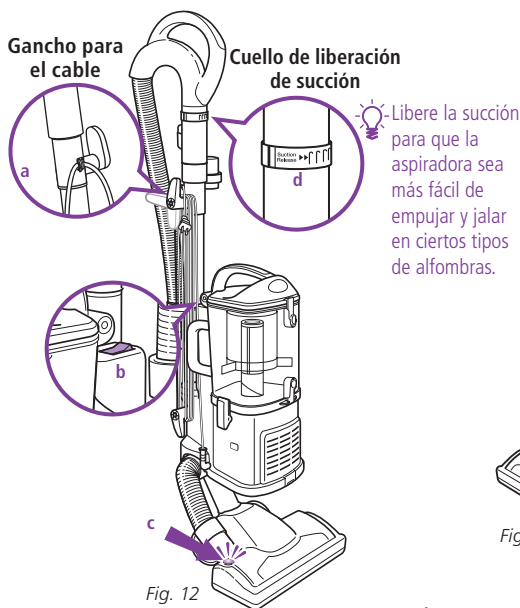

Fig. 12

USO:

- 1 Gire la palanca de liberación del cable para liberar rápidamente el cable de alimentación.
- 2 Enganche el cable de alimentación en el gancho para el cable (a). (Fig. 12)

- II = Cepillo ENCENDIDO
 I = Piso liso
 ○ = APAGADO



- 3 Coloque la llave de encendido (b) en la posición "I" para aspirar pisos lisos (succión únicamente) o en la posición "II" para encender el cepillo eléctrico para pisos (para aspirar alfombras y tapetes). (Fig. 12)

⚠ IMPORTANTE: La luz indicadora del cepillo eléctrico (c) se encenderá verde cuando el cepillo eléctrico esté encendido, o rojo si está trabado. (Fig. 12) Esta función está diseñada para proteger la correa permanente que mueve el cepillo eléctrico. Consulte "Verificación de obstrucciones" en la página 31.

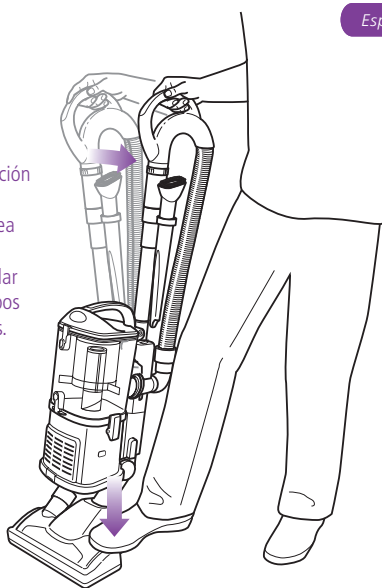



Fig. 13

- 4 Presione suavemente la boquilla para piso hacia abajo con su pie mientras sujeta el mango y lo inclina hacia atrás. (Fig. 13)

NOTA: El cepillo eléctrico no girará a menos que la boquilla esté plana contra el piso y el mango esté inclinado hacia atrás.

- 5 Debido a la gran potencia de succión de esta aspiradora, en algunos casos podría ser necesario ajustar el control de succión del mango. (Fig. 12) Si la aspiradora se vuelve difícil de mover o si levanta los tapetes, ajuste el control de succión girando el cuello 90° en sentido contra horario para abrir la válvula. Gire el cuello en sentido horario para cerrar la válvula cuando necesite alta succión y para aspirar pisos.
- 6 Vacíe el recipiente de la tierra luego de cada uso y periódicamente durante el uso si parece estar lleno. (Consulte la sección "Mantenimiento y limpieza" por instrucciones.)
- 7 Cuando termine de aspirar, apague la aspiradora.

Modo 2: Aspiradora compacta

 Puede transportar su aspiradora en ambos modos mediante el mango ubicado en la parte de arriba del recipiente para la tierra.

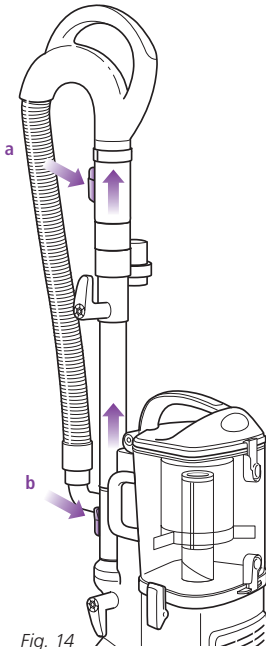

Fig. 14

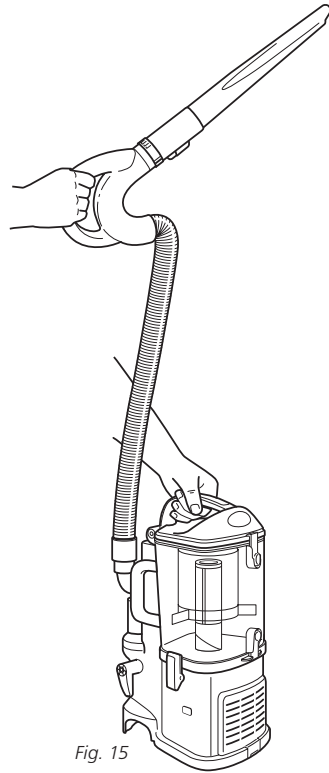

Fig. 15

ASPIRADORA COMPACTA DESMONTABLE PARA LIMPIEZA PORTÁTIL

- 1 Separe la aspiradora compacta de la boquilla para piso. (Consulte la página 24, Fig. 8.)
- 2 Presione el botón de liberación del mango (a) y tire del mango hacia arriba o presione el botón de liberación del tubo de extensión (b) y tire del tubo de extensión hacia arriba. (Fig. 14)

- 3 Coloque el accesorio deseado en el extremo del tubo de extensión o del mango.
- 4 Coloque la llave de encendido en la posición "1" para encender la aspiradora en modo de limpieza por encima del piso y sostenga el mango con una mano mientras lleva la aspiradora compacta por toda la casa con la otra mano. (Fig. 15)

Limpeza por encima del piso

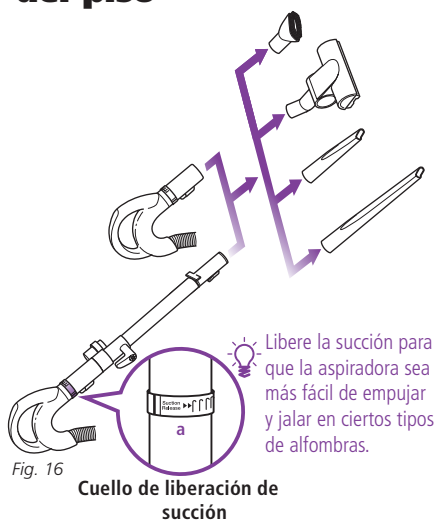

LIMPIE POR ENCIMA DEL PISO EN MODO DE ASPIRADORA VERTICAL O COMPACTA

- 1 Presione el botón de liberación del mango y tire del mango hacia arriba o presione el botón de liberación del tubo de extensión y tire del tubo de extensión hacia arriba.
 - 2 Coloque el accesorio deseado en el extremo del tubo de extensión o del mango. (Fig. 16)
 - 3 **Su aspiradora tiene un poder de succión tremendo. Ajuste la intensidad de la succión con el control de liberación del mango. Abra la válvula (a) rotando el control 90° en sentido contra horario para una succión baja cuando limpie cortinas o superficies delicadas. Cierre la válvula (a) rotando el control 90° en sentido horario para una succión alta cuando use el cepillo de mano giratorio. (Fig. 16)**
 - 4 Coloque la llave de encendido en la posición "I" para encender la aspiradora y limpiar por encima del piso.
- ⚠ IMPORTANTE:** Verifique que la aspiradora esté en posición vertical. No use la posición "II" al limpiar por encima del piso en el modo de aspiradora vertical ya que esto activaría el cepillo eléctrico. El cepillo eléctrico podría dañar su piso si se hace funcionar por mucho tiempo en el mismo lugar.

Con boquillas para el piso

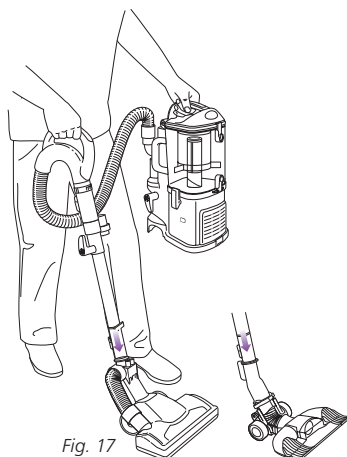

LIMPIE EL PISO EN MODO ASPIRADORA COMPACTA

- 1 Presione el botón de liberación del tubo de extensión y extraiga el tubo de extensión hacia arriba.
- 2 Coloque cualquiera de las boquillas para piso al final del tubo de extensión. (Fig. 17)
- 3 Coloque la llave de encendido en la posición "I" para encender el motor de succión.

NOTA: El cepillo eléctrico no girará en el modo de aspiradora compacta.

NOTA: El modelo NV350WM y NV350T no incluye la boquilla para pisos lisos. Para comprarla, llame al 1-800-798-7395 o visite www.sharkclean.com.

Almacenamiento

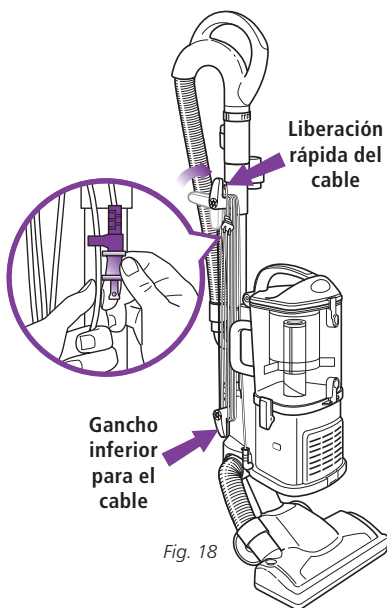

GUARDE SU ASPIRADORA CON SEGURIDAD

- 1 Vuelva a convertir su aspiradora en el modo vertical.
- 2 Gire el gancho superior del cable a su posición vertical y enrolle el cable de alimentación sin ajustarlo entre los dos ganchos. Enganche el enchufe en el cable para asegurarlo. (Fig. 18)
- 3 Guarde el cepillo limpiador y el accesorio esquinero en el soporte para accesorios.
- 4 Guarde su aspiradora con seguridad en un lugar fresco y seco donde no represente un peligro, no se dañe y no cause daños a nadie ni a nada.

NOTA: Vacíe el recipiente de la tierra después de limpiarla y antes de guardarla. (Consulte la sección "Mantenimiento y limpieza" por instrucciones.)

Mantenimiento

- ⚠ Para reducir el riesgo de una descarga eléctrica, desenchufe la unidad antes de limpiarla, hacerle mantenimiento o resolver cualquier problema.
- ⚠ Vuelva a armar bien todas las partes antes de usarla.
- ⚠ **NO** use la aspiradora sin el filtro del motor y el recipiente de la tierra en su lugar.
- ⚠ **NO** use la aspiradora con filtros HÚMEDOS
- ⚠ **IMPORTANTE:** Verifique que todos los filtros estén completamente secos antes de volver a colocarlos en la aspiradora.
- ⚠ **ADVERTENCIA:** Nunca introduzca objetos filosos dentro de las aberturas para limpiar una obstrucción.
- ⚠ **IMPORTANTE:** Los daños ocasionados al limpiar o al intentar limpiar las obstrucciones no están cubiertos por la garantía limitada de este producto.

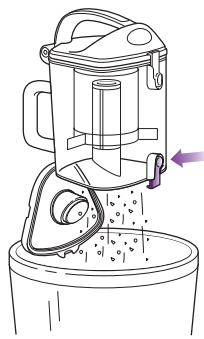
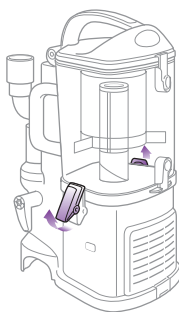

COMPONENTE	CRONOGRAMA DE MANTENIMIENTO
1 Recipiente para la tierra	Vacielo cada vez que usa la aspiradora.
2 Filtro de espuma del motor	Enjuáguelo y séquelo al aire cada 3 meses bajo condiciones de uso normal.
3 Filtro de fieltro del motor	Enjuáguelo y séquelo al aire cada 3 meses bajo condiciones de uso normal.
4 Filtro de espuma de salida	Enjuáguelo y séquelo al aire cada 12 meses bajo condiciones de uso normal.
5 Filtro de fieltro de salida	Enjuáguelo y séquelo al aire cada 12 meses bajo condiciones de uso normal.
6 Filtro HEPA de salida (sólo para modelo NV350E)	Limpié una vez cada dos años o como necesitado.



Fig. 21

VACIANDO EL RECIPIENTE DE LA TIERRA

El recipiente de la tierra debe vaciarse cada vez que usa la aspiradora y periódicamente durante la limpieza, cuando parezca estar lleno.

- 1 Destabe los ganchos de los costados del recipiente de la tierra levantándolos hacia arriba y hacia fuera para separar el recipiente de la tierra de la base del motor. (Fig. 19)
- 2 Sostenga el recipiente de la tierra sobre un cesto de basura y presione el botón para abrir la tapa de abajo. (Fig. 20) Golpéelo suavemente para vaciar su contenido. Cierre nuevamente la tapa hasta que se trabé.
- 3 Si es necesario, dé vuelta el recipiente para la tierra sobre el cesto de basura y presione el botón para abrir la tapa de arriba. (Fig. 21) Golpéelo suavemente para vaciar su contenido.

Use un trapo seco o una toalla de papel para sacar los desechos pegados en el filtro de trama dentro del recipiente de la tierra. Cierre nuevamente la tapa hasta que se trabé.

- 4 Vuelva a colocar el recipiente de la tierra sobre la base del motor. Cierre las trabas sobre las pestañas de los costados del recipiente de la tierra y empújelas hacia abajo para trabarlas.

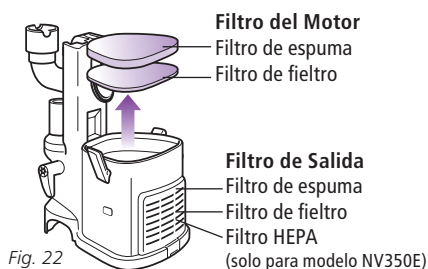

Fig. 22

LIMPIEZA DE LOS FILTROS DEL MOTOR

- 1 Quite el recipiente para la tierra.
- 2 Saque los 2 filtros de la parte de arriba de la base del motor. (Fig. 22)
- 3 Enjuague bien los filtros en agua tibia hasta que estén limpios.

! NO ponga el filtro en una lavadora o lavavajillas.

NOTA: Todos los filtros se descolorarán con el tiempo. Esto es NORMAL y no afecta el rendimiento del filtro.

- 4 Escurra el exceso de agua y déjelos secar al aire durante 24 horas como mínimo antes de volver a colocarlos. No use un secador de cabello o cualquier otro método para secarlos.
- 5 Coloque primero el filtro de fieltro, luego el de espuma.
- 6 Vuelva a instalar el recipiente de la tierra.

Mantenimiento - continuación

⚠ NO ponga el filtro en una lavadora o lavavajillas.

NOTA: Todos los filtros se descolorarán con el tiempo. Esto es NORMAL y no afecta el rendimiento del filtro.

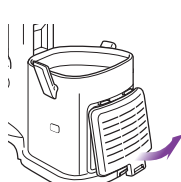

Fig. 23



Fig. 25

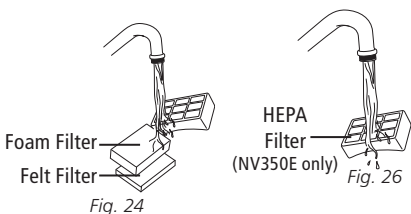

Fig. 24

Fig. 26

LIMPIEZA DE LOS FILTROS DE SALIDA

- 1 Saque la cubierta del filtro del frente de la aspiradora tirando hacia arriba de la pestaña y tirando de la cubierta hacia fuera. **(Fig. 23)**
- 2 Saque el bastidor del filtro de salida y saque el filtro de espuma.
- 3 Enjuague bien el filtro y el bastidor en agua tibia hasta que estén limpios. **(Fig. 24)**
- 4 Escorra el exceso de agua del filtro y deje secar ambas partes al aire durante 24 horas como mínimo antes de volver a colocarlos. No use un secador de cabello u cualquier otro método para secarlos.
- 5 Coloque los filtros de nuevo en el compartimiento, coloque primero el filtro de fieltro y luego coloque el filtro de espuma. Deslice el marco hacia el compartimiento de la parte delantera de la aspiradora.
- 6 Vuelva a colocar la cubierta insertando las dos pestañas en los agujeros de arriba y luego inclinando la tapa hacia abajo hasta que se traben en su lugar.

LIMPIEZA DEL FILTRO HEPA DE SALIDA (Sólo para modelo NV350E)

- 1 Saque la cubierta del filtro. **(Fig. 23)**
- 2 Saque el filtro HEPA titando derecho hacia arriba.
- 3 Dé vuelta el filtro de modo que la parte sucia quede hacia abajo y golpéelo fuertemente contra un cesto de basura para remover la tierra. **(Fig. 25)**
- 4 Lave el filtro debajo de la canilla con agua tibia y el lado sucio hacia abajo hasta que el agua salga limpia. **(Fig. 26)**
- 5 Deje secar el filtro al aire por 24 horas. No use un secador de cabello u cualquier otro método para secarlos.
- 6 Una vez que el filtro HEPA esté seco, vuelva a colocarlo en la aspiradora.
- 7 Vuelva a colocar la cubierta insertando las dos pestañas en los agujeros de arriba y luego inclinando la tapa hacia abajo hasta que se traben en su lugar.

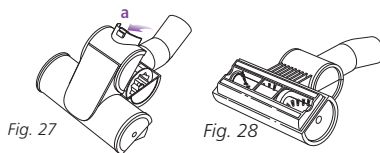

Fig. 27

Fig. 28

LIMPIEZA DEL CEPILLO GIRATORIO (modelos NV350, NV350A, NV350E & NV350T)

- 1 Deslice la traba (a) hacia adelante e incline suavemente la cubierta del cepillo hacia arriba para abrirla. **(Fig. 27)**
IMPORTANTE: NO la fuerce, no se abrirá del todo.
- 2 Saque cuidadosamente cualquier obstrucción o desechos.
- 3 Dé vuelta el cepillo giratorio para inspeccionarlo y cortar cualquier acumulación de pelos o hilos enrollados alrededor del cepillo con una tijera. **(Fig. 28)**
- 4 Vuelva a empujar la cubierta hacia abajo y deslice la traba hacia atrás para cerrarlo.

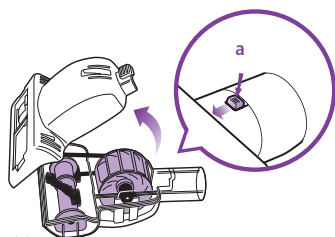

Fig. 29

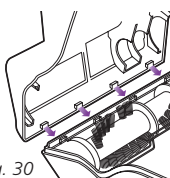

Fig. 30

Cepillo giratorio

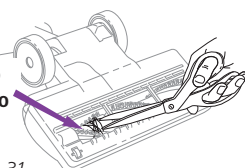

Fig. 31



Fig. 32

⚡ Asegúrese de trabajar en un área bien iluminada y use una linterna para ayudarle a ver cualquier obstrucción.

LIMPIEZA DEL CEPILLO GIRATORIO (modelo NV350WM)

- 1 Deslice la traba (a) hacia adelante e incline la cubierta inferior hacia arriba para removerla. (Fig. 29)
- 2 Saque con cuidado cualquier obstrucción o residuos y corte toda acumulación de cabello o hilos enrollados alrededor del cepillo giratorio con una tijera.
- 3 Para volver a armarla, inserte las trabas del borde del frente de la cubierta inferior en los orificios correspondientes de la mitad superior e inclínela nuevamente hacia abajo hasta que se traben en su lugar. (Fig. 30)

LIMPIEZA DEL CEPILLO ELÉCTRICO PARA PISOS

Cuando el cepillo eléctrico necesita limpieza o se traba en algún objeto, se apaga automáticamente para evitar daños a su correa permanente. La luz indicadora se encenderá rojo para avisarle que apague la aspiradora y limpie la obstrucción inmediatamente. La luz se apagará automáticamente una vez que se haya solucionado el bloqueo y que se haya apagado y prendido la aspiradora, o se la haya trabado en posición vertical.

- 1 Saque el cepillo eléctrico para pisos de la aspiradora compacta.
- 2 Inspeccione la abertura de abajo y el cepillo giratorio. Si hay acumulación de desechos, remuévalos. Corte con cuidado todo lo que esté enrollado alrededor del cepillo giratorio con una tijera. No dañe o corte las cerdas del cepillo. (Fig. 31)

VERIFICACIÓN DE OBSTRUCCIONES

Las obstrucciones pueden hacer que su aspiradora se sobrecaliente y se apague. Para evitar que pase esto, revise las áreas de obstrucciones potenciales luego de usarla mucho o si detecta una pérdida de succión o que limpia mal.

1 Recipiente para la tierra

El recipiente de la tierra puede estar lleno. Vacíe el recipiente de la tierra.

2 Filtros del motor y de salida

Hay que lavar los filtros del motor cada 3 meses para un óptimo rendimiento. Hay que lavar los filtros de salida cada 12 meses.

Verifique que todos los filtros estén limpios.

3 Accesorios

- Revise las entradas de aire:
 - Tubo de extensión
 - Cepillo limpiador
 - Accesorio esquinero
 - Cepillo giratorio
 - Accesorio esquinero 24"

4 Manguera y conexiones a la aspiradora

- Desconecte la manguera extensible de la parte de atrás de la aspiradora compacta presionando las pestañas entre sí y tirando hacia arriba. (Fig. 32) Extienda la manguera y mire su interior para ver si está tapada.

Mantenimiento - continuación

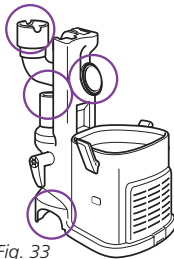

Fig. 33

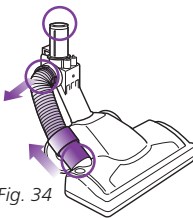

Fig. 34

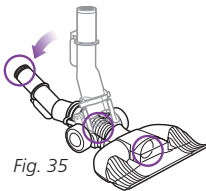

Fig. 35

- Saque el recipiente de la tierra y el tubo de extensión y separe la aspiradora compacta del cepillo eléctrico. Revise que no haya ninguna obstrucción en las 4 aberturas. (Fig. 33)

5 Cepillo Eléctrico para Pisos

- Saque la manguera de la parte de arriba del cepillo eléctrico presionando las pestañas entre sí y tirando hacia fuera y en la parte de abajo, sacando el conector. Inspeccione el interior de los 3 agujeros. (Fig. 34)

6 Boquilla para piso liso (modelos NV350, NV350A & NV350E únicamente)

- Estire el cuello y mire en el interior del tubo de la parte de arriba de la boquilla. Revise que no haya ninguna obstrucción en la curva de la manguera y en el orificio de entrada. (Fig. 35)

Partes de reemplazo

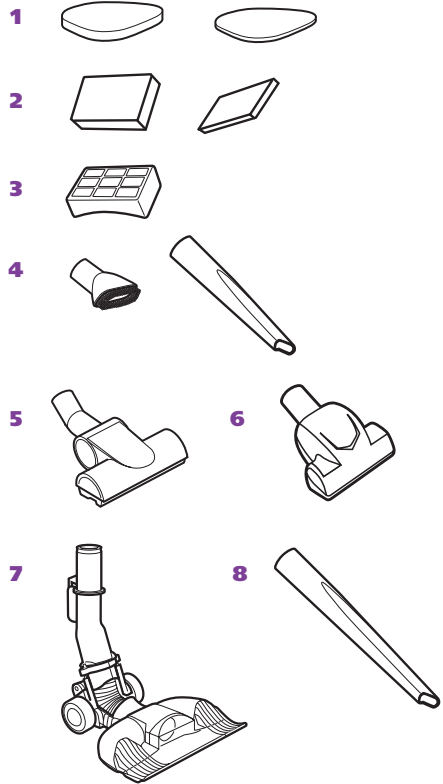

PARTE	PARTE NO.
1	Juego de filtros del motor XFF350
2	Juego de filtros del salida XPF350
3	Filtro HEPA (NV350E) XHF350
4	Cepillo limpiador y accesorio esquinero 112FFJ
4	Cepillo giratorio (NV350, NV350A, & NV350E) 1117FC
5	Cepillo giratorio (NV350WM) 119FFJ
6	Boquilla para piso liso 118FFJ
7	Accesorio esquinero 24" 1124-FC

Guía de diagnóstico de problemas

PROBLEMA	POSIBLE CAUSA Y SOLUCIÓN
La aspiradora no levanta la tierra.	<p>Revise si hay que limpiar los filtros. Siga las instrucciones para enjuagar y secar los filtros antes de volver a instalarlos en la aspiradora. (Consulte la sección "Mantenimiento" por instrucciones.)</p> <p>El recipiente de la tierra puede estar lleno; vacíelo.</p> <p>Revise que no haya ninguna obstrucción en la manguera y sus conexiones; limpie las obstrucciones si es necesario.</p> <p>Si el recipiente para la tierra está vacío y las entradas de los accesorios están bien, busque otras obstrucciones. (Consulte las instrucciones "Verificación de obstrucciones".)</p>
La aspiradora levanta los tapetes (tapetes livianos, móviles).	<p>Demasiada succión. Tenga cuidado al aspirar tapetes sueltos o alfombras con bordes bordados delicados. Abra el control de liberación de succión del mango para disminuir la potencia de succión.</p>
Flujo de aire restringido. No hay succión o es muy baja.	<p>Revise si hay que limpiar los filtros. Siga las instrucciones para enjuagar y secar los filtros antes de volver a instalarlos en la aspiradora. (Consulte la sección "Mantenimiento" por instrucciones.)</p> <p>El recipiente de la tierra puede estar lleno; vacíelo.</p> <p>Revise que no haya ninguna obstrucción en la manguera, sus conexiones, las boquillas y los accesorios; limpie las obstrucciones si es necesario.</p> <p>Cierre el control de liberación de succión del mango para aumentar la potencia de succión.</p> <p>Si el recipiente para la tierra está vacío y las entradas de los accesorios están bien, busque otras obstrucciones. (Consulte las instrucciones "Verificación de obstrucciones".)</p>
El cepillo eléctrico se trabó o se apagó.	<p>Apague y desenchufe inmediatamente la aspiradora, desconecte la boquilla y remueva la obstrucción antes de volver a conectarla y de volver a encender la aspiradora. (Consulte las instrucciones "Verificación de obstrucciones").</p>
La aspiradora se apaga sola.	<p>Esta unidad está equipada con un termostato de protección del motor. Si la aspiradora se sobrecalienta por cualquier motivo, el termostato la apagará automáticamente. Si pasa eso, siga los siguientes pasos para reiniciar el termostato del motor:</p> <ol style="list-style-type: none"> 1. Coloque el botón de encendido en la posición "O" (apagado). 2. Desenchufe la aspiradora. 3. Vacíe el recipiente para la tierra y limpie los filtros. (Consulte la sección "Mantenimiento" por instrucciones.) 4. Revise que la manguera, los accesorios y las entradas de aire no estén tapados. (Consulte las instrucciones "Verificación de obstrucciones".) 5. Permita que la unidad se enfríe durante 45 minutos como mínimo. 6. Enchufe la aspiradora. 7. Coloque la llave de encendido en la posición "I" (encendido) para volver a encender la aspiradora. <p>Nota: Si la aspiradora todavía no se enciende, llame a nuestro servicio al cliente al: 1-800-798-7395.</p>

Para comprar partes de reemplazo, visite nuestro sitio Web: www.sharkclean.com o llame a servicio al cliente al: **1-800-798-7395**.

EURO-PRO FIVE-YEAR (5) LIMITED WARRANTY

EURO-PRO Operating LLC warrants this product to be free from material defects and workmanship for a period of five (5) years from the date of purchase when utilized for normal household use, subject to the following conditions, exclusions and exceptions.

The liability of **EURO-PRO Operating LLC** is limited solely to the cost of the repair or replacement of the unit at our option. This Limited Warranty does not cover normal wear of parts and does not apply to any unit that has been tampered with or used for commercial purposes. This Limited Warranty does not cover damage caused by misuse, abuse, negligent handling or damage due to faulty packaging or mishandling in transit. This Limited Warranty does not cover damage or defects caused by or resulting from damages from shipping or repairs, service or alteration to the product or any of its parts, which have been performed by a repair person not authorized by **EURO-PRO Operating LLC**.

If your appliance fails to operate properly while in use under normal household conditions within the warranty period, you may return the complete appliance and accessories with proof of purchase and date, freight prepaid. For customer service support, call 1-800-798-7398 or visit our website at www.sharkclean.com.

If the appliance is found by **EURO-PRO Operating LLC** to be defective, in **EURO-PRO Operating LLC's** sole discretion, we will repair or replace it free of charge. Proof of purchase date and a check made payable to **EURO-PRO Operating LLC** in the amount of \$15.95 to cover the cost of return shipping and handling must be included.*

Non-durable parts including, without limitation, filters, brushes and electrical parts which normally require replacement are specifically excluded from warranty.

This Limited Warranty is extended to the original purchaser of the unit and excludes all other legal, implied and/or conventional warranties. The responsibility of **EURO-PRO Operating LLC** if any, is limited to the specific obligations expressly assumed by it under the terms of this Limited Warranty. **In no event is EURO-PRO Operating LLC** liable for incidental or consequential damages to anyone of any nature whatsoever. Some states do not permit the exclusion or limitation of incidental or consequential damages, so the above may not apply to you.

This Limited Warranty gives you specific legal rights, and you may also have other rights which vary from state to state or province to province.

***IMPORTANT: Carefully pack item to avoid damage in shipping. Be sure to include proof of purchase date and to attach a tag to item before packing including your name, complete address and phone number with a note giving purchase information, model number and what you believe is the problem with the item. We recommend you insure the package (as damage in shipping is not covered by your warranty). Mark the outside of your package "ATTENTION CUSTOMER SERVICE". We are constantly striving to improve our products, therefore the specifications contained herein are subject to change without notice.**

Product Registration

Please visit www.sharkclean.com or call **1-800-798-7398** to register your new Shark® product within ten (10) days of purchase. You will be asked to provide the store name, date of purchase and model number along with your name and address.

The registration will enable us to contact you in the unlikely event of a product safety notification. By registering you acknowledge to have read and understood the instructions for use, and warnings set forth in the accompanying instructions.



GARANTÍA LIMITADA DE CINCO (5) AÑOS DE EURO-PRO

EURO-PRO Operating LLC garantiza este producto contra defectos de materiales y mano de obra por un término de cinco (5) año a partir de la fecha de compra original, siempre que sea utilizado para uso doméstico normal, sujeto a las siguientes condiciones, exclusiones y excepciones.

La responsabilidad de **EURO-PRO Operating LLC** se limita únicamente al costo de reparación o reemplazo de la unidad, a nuestro criterio. Esta garantía limitada no cubre el desgaste normal de las partes y no cubre ninguna unidad que haya sido alterada o utilizada con fines comerciales. Esta garantía limitada no cubre daños ocasionados por uso inadecuado, abuso, negligencia o daños causados por embalaje inapropiado o maltrato durante el transporte. Esta garantía limitada no cubre daños o defectos causados o resultantes durante el transporte para su reparación o alteraciones del producto o cualquiera de sus partes, realizadas por una persona no autorizada por **EURO-PRO Operating LLC**.

Si su artefacto no funciona correctamente al utilizarlo bajo condiciones domésticas normales dentro del período de garantía limitada, puede devolver el artefacto completo y los accesorios, junto con un comprobante de la fecha de compra, pagando los gastos de envío. Por servicio al cliente, llame al 1-800-798-7395 o visite nuestro sitio Web www.sharkclean.com.

Si **EURO-PRO Operating LLC** determina que el artefacto presenta un defecto, lo reparará o reemplazará sin cargo, a su criterio. Debe incluir un comprobante de la fecha de compra y un cheque a favor de **EURO-PRO Operating LLC** por la suma de \$15,95 para cubrir los gastos de envío y procesamiento.*

Los insumos tales como, sin limitación, filtros, cepillos y partes eléctricas que normalmente necesitan ser reemplazados son explícitamente excluidos de la garantía.

Esta garantía limitada es válida para el comprador original del producto y excluye cualquier otra garantía legal, implícita y/o convencional. La responsabilidad de **EURO-PRO Operating LLC**, de existir, se limita a las obligaciones específicas asumidas expresamente bajo los términos de esta garantía limitada. Bajo ninguna circunstancia **EURO-PRO Operating LLC** será responsable por daños incidentales o indirectos a cualquiera, de ninguna clase. Algunos estados no permiten la exclusión o limitación de daños consiguientes o incidentales, por lo tanto lo anterior puede no ser válido para usted.

Esta garantía limitada le otorga derechos legales específicos, y usted puede también tener otros derechos los que varían de estado a estado o de provincia a provincia.

***IMPORTANTE: Embale el producto cuidadosamente para evitar daños durante el transporte. Asegúrese de incluir un comprobante de la fecha de compra y de colocarle una etiqueta al producto con su nombre, dirección completa y número de teléfono, una nota proporcionando información de la compra, número de modelo y una descripción del problema que tenga la unidad. Le recomendamos asegurar el paquete (puesto que la garantía limitada no cubre daños de envío). Escriba en el exterior del paquete "ATTENTION CUSTOMER SERVICE". Nosotros nos esforzamos constantemente en mejorar nuestros productos, por lo tanto las especificaciones aquí indicadas pueden cambiar sin previo aviso.**

Inscripción del comprador

Por favor visite www.sharkclean.com o llame al **1-800-798-7395** para registrar su nuevo producto Shark®, dentro los diez (10) días después de su compra. Le van a preguntar el nombre de la tienda, la fecha de su compra, número de modelo, su nombre y dirección.

Su registración nos permitirá de llamarle en caso de algun defecto de fabrica. Con su registracion usted demuestra que a leído y entendido la instrucciones del uso y las advertencias establecidas en las instrucciones acompañantes.



SIN CARGO: 1-800-798-7395

www.sharkclean.com

35

Euro-Pro Operating LLC

US: Newton, MA 02459

CAN: Ville St-Laurent, QC H4S 1A7

English: 1-800-798-7398

Español: 1-800-798-7395

www.sharkclean.com

Copyright © 2010 Euro-Pro Operating LLC

Derechos reservados © Euro-Pro Operating LLC 2010

Printed in China / Impreso en China

Illustrations may differ from actual product.
El dibujo puede no ser igual al producto real.

NV350.series.ES.100929